



GWM Tank 500 2023-*

Тягово-цепное устройство (ТСУ) съемный квадрат

* Подходит на комплектации с 2023 г.в. по настоящее время.

Артикул: GWS-23-991122.00

Комплектация:

- A) Болт М10х20 - 1 шт.
B) Болт М10х1,25х35 - 3 шт.
C) Болт с юбкой М12х1,25х35 - 2 шт.
D) Болт М14 х1,5х35 - 2 шт.
E) Шайба 10 - 4 шт.
F) Шайба 10 гроверная - 3 шт.
G) Шайба 14 гроверная - 2 шт.
H) Шайба 14 - 2 шт.
I) Гайка М12 х1,25 с фланцем - 2 шт.
K) Закладная - 2 шт.
L) Шплинт пружинный игольчатый - 1 шт.
M) Палец гнутый гальванированный - 1 шт.
O) Съёмный шар в сборе - 1 шт.
P) Балка ТСУ - 1 шт.
Q) Усилитель - 1 шт.
R) Заглушка приёмного отверстия - 1 шт.

Требуемые инструменты:

- 1) Ключ трещотка на 17 мм.
2) Ключ трещотка на 19 мм.
3) Ключ трещотка на 22 мм.
4) Ключ трещотка на 38 мм.

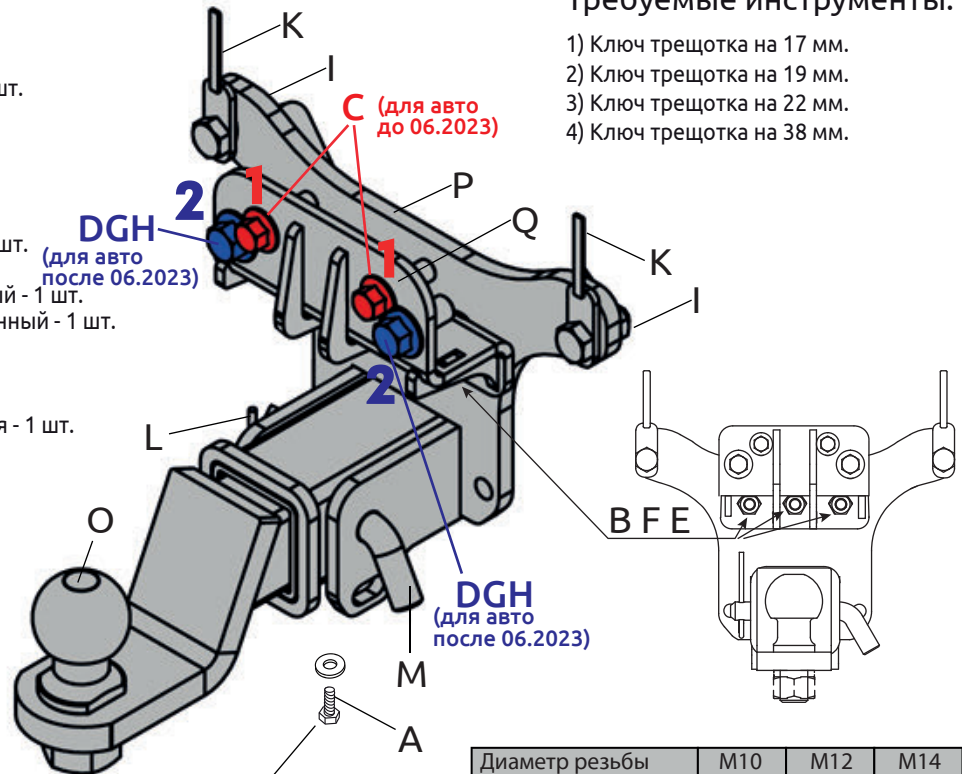

E - используется только для крепления заглушки

Table with 4 columns: Диаметр резьбы, Момент затяжки, Nm, and values for M10, M12, M14.

Класс прочности метизов: Болт М12, М14 - 8.8, Болт М10 - 10.9, Гайка - 8

Table with 7 columns: TCU, Артикул, D(кН), Н(кг), Т(кг), С(кг), А(кг) and one row of values for GWS-23-991122.00.

D= (g*T*A)/(T+A) - горизонтальная сила, действующая между тягачом и прицепом; Н - статическая вертикальная нагрузка на шар; Т - технически допустимая максимальная масса тягача; С - допустимая масса прицепа по данным автопроизводителя (*для прицепа оборудованного тормозами); А - максимальная масса прицепа по данным производителя ТСУ.

Требования к установке:

- выполнять установку в специализированных организациях;
- выполнять установку строго руководствуясь данной Инструкцией по установке;
- запрещается устанавливать изделие на другую марку и модель автомобиля;
- запрещается устанавливать изделие в места не предусмотренные данной Инструкцией по установке;
- запрещается подвергать изделие самостоятельным доработкам.

При установке изделия на ТС расстояние от центра шарового наконечника до вертикальной плоскости проходящей через наиболее удаленную назад крайнюю точку автомобиля составляет не менее 65 мм.

Требования к безопасной эксплуатации:

- не вставать на изделие и не буксировать авто за изделие;
- не использовать изделие в качестве опоры для домкрата;
- каждые 5 000 км контролировать момент затяжки резьбовых соединений;
- на неасфальтированном покрытии заявленные производителем показатели по допустимым нагрузкам сокращаются в 2 раза, а скорость не более 30 км/ч;
- изделие не предназначено для установки багажных платформ с креплением непосредственно на шар, использовать платформу под американский квадрат;
- фиксирующий болт М10х20 предназначен для устранения технологических люфтов у НЕнагруженного изделия;
- при установке любого нагружающего устройства (прицеп, велокрепление и т.д.) болт необходимо демонтировать.
- эксплуатация ТСУ (фаркоп) в нагруженном состоянии с затянутым фиксирующим болтом ЗАПРЕЩЕНА, так как может привести к деформации изделия;
- разрешенная скорость движения с прицепом должна соответствовать ПДД.

Технические характеристики:

- тип шара «Е»; тип соединения: шаровый;
- диаметр сцепного шара 50 мм.; масса комплекта 6,1 кг.;
- габаритные размеры изделия 148х322х200 мм.;
- высота установки 350/420 мм. (требование высоты не применяется в случае транспортных средств повышенной проходимости (категории G);
- максимальные углы поворота при установке изделия на ТС составляют: в горизонтальной плоскости +/- 60 град., в вертикальной плоскости +/- 25 град.
Пространственное положение шарового наконечника регламентировано правилами ЕЭК ООН №55.

СВИДЕТЕЛЬСТВО О ПРИЕМКЕ

Дата упаковки _____ Штамп ОТК _____

СВИДЕТЕЛЬСТВО О ПРОДАЖЕ

Дата продажи _____ Штамп магазина _____

Гарантийный срок 12 месяцев с даты розничной продажи. Сохраняйте паспорт изделия в течение всего гарантийного срока.

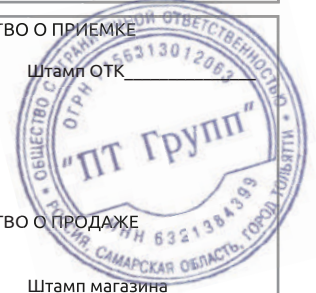

Инструкция по установке

ШАГ 1. Перед установкой демонтируйте запасное колесо, сняв заглушку. Также демонтируйте декоративную накладку бампера, согласно руководству по эксплуатации автомобиля.



ШАГ 3. Установите усилитель, расположив плоскость с отверстиями между балкой бампера и внешним элементом бампера. Закрепите усилитель с внешней стороны автомобиля :

- если авто выпуска **до ИЮНЯ 2023 г.** болтами М12х1,25х35 с фланцем, заведя их между элементами бампера и вкрутив в отверстия **1** балки бампера.
- если авто выпуска **после ИЮНЯ 2023 г.** болтами М14х1,5х35, заведя их между элементами бампера и вкрутив в отверстия **2** балки бампера, через шайбы 14 и шайбы гроверные 14. Соединения не затягивать!

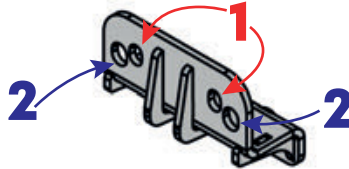

ШАГ 4. Поместите закладную пластину в отверстие, указанное на фото. Конец шпильки малой закладной должен выйти в штатное отверстие, указанное на фото. Поместите вторую закладную зеркально с другой стороны.



ШАГ 5. Установите балку, закрепив её на шпильках закладных пластин гайками М12 с фланцем.

Соедините балку ТСУ с усилителем болтами М10х1,25х35 через шайбы и шайбы гроверные. Отрегулируйте положение ТСУ и затяните все соединения!

Установите фиксирующий болт М10х20 снизу, он используется для исключения технологических люфтов съёмного шара и только в ненагруженном состоянии! Перед сцепкой болт демонтировать! Установка завершена.



ДЛЯ ВАШЕГО УДОБСТВА В КОМПЛЕКТ ТСУ ВХОДЯТ:

- ПЕРЧАТКИ
- СУМКА ДЛЯ СЪЁМНОГО ШАРА В СБОРЕ
- КОЛПАЧОК ДЛЯ ШАРА



Производитель гарантирует соответствие изделия характеристикам, указанным в паспорте, в течение гарантийного срока, при соблюдении требований по установке и эксплуатации. Гарантия не распространяется на случаи, когда дефекты возникли по вине потребителя или третьих лиц, в результате нарушения правил транспортировки, хранения, монтажа, эксплуатации, а так же внесения изменений и доработок в конструкцию. Производитель не несёт ответственности за нанесение ущерба имуществу третьих лиц в результате неправильного хранения и эксплуатации изделия.

телефон службы технической поддержки
8 (800) 555 20 90
(звонок по России бесплатный)

www.ptuning.ru