

## Mitsubishi L200/ Mitsubishi Pajero Sport/Fiat Fullback

Артикул: Сталь K222.4052.1 Комплект защит (радиатор+картер+КПП+РК)

Кузов: Все.  
 Год выпуска: 2015-/2016-  
 Объем двигателя: 2,4DID; 2,4DID H.P./3,0i  
 Тип КПП: Все  
 Привод: 4WD

### СОСТАВ ИЗДЕЛИЯ

|   |    |     |
|---|----|-----|
| 1. Болт M8x16.....                        | 1  | Шт. |
| 2. Болт M8x25.....                        | 12 | Шт. |
| 3. Болт M8x35.....                        | 4  | Шт. |
| 4. Болт M10x35.....                       | 8  | Шт. |
| 5. Шайба 8.....                           | 17 | Шт. |
| 6. Шайба 8 гров.....                      | 17 | Шт. |
| 7. Шайба 10.....                          | 8  | Шт. |
| 8. Шайба 10 гров.....                     | 8  | Шт. |
| 9. Гайка закладная M10x100/20.....        | 2  | Шт. |
| 10. Гайка закладная M10.....              | 2  | Шт. |
| 11. Гайка закладная M10 с проволокой..... | 2  | Шт. |
| 12. Кронштейн радиатора.....              | 1  | Шт. |
| 13. Кронштейн 1.....                      | 1  | Шт. |
| 14. Кронштейн 2.....                      | 1  | Шт. |
| 15. Кронштейн 3.....                      | 1  | Шт. |
| 16. Кронштейн РК.....                     | 2  | Шт. |
| 17. Защита радиатора.....                 | 1  | Шт. |
| 18. Защита картера.....                   | 1  | Шт. |
| 19. Защита КПП.....                       | 1  | Шт. |
| 20. Защита РК.....                        | 1  | Шт. |

### ИНСТРУКЦИЯ ПО УСТАНОВКЕ

1. Снять штатную защиту автомобиля.
2. Завести гайки закладные M10 с проволокой над штатными отверстиями рамы и вкрутить в них болты M10x35 на несколько оборотов.
3. Установить кронштейн радиатора открытыми пазами на установленные болты M10x35.
4. **НА А/М L200 С АКПП, Pajero Sport:** Завести гайки закладные M10x100/20 в штатные отверстия и вкрутить в них болты M10x35 на несколько оборотов. Установить кронштейн 1 к передней части автомобиля. Открытыми пазами завести на установленные болты M10x35, боковые крепления закрепить штатным крепежем в штатные резьбовые отверстия.
5. **НА А/М L200 С МКПП:** Закрепить кронштейн 2 к передней части автомобиля к штатным резьбовым отверстиям болтами M8x25.
6. Переднюю часть защиты радиатора крепить к установленному кронштейну 1 (Кронштейну 2) болтами M8x25, заднюю часть закрепить через кронштейн радиатора на штатные точки крепления болтами M8x35.

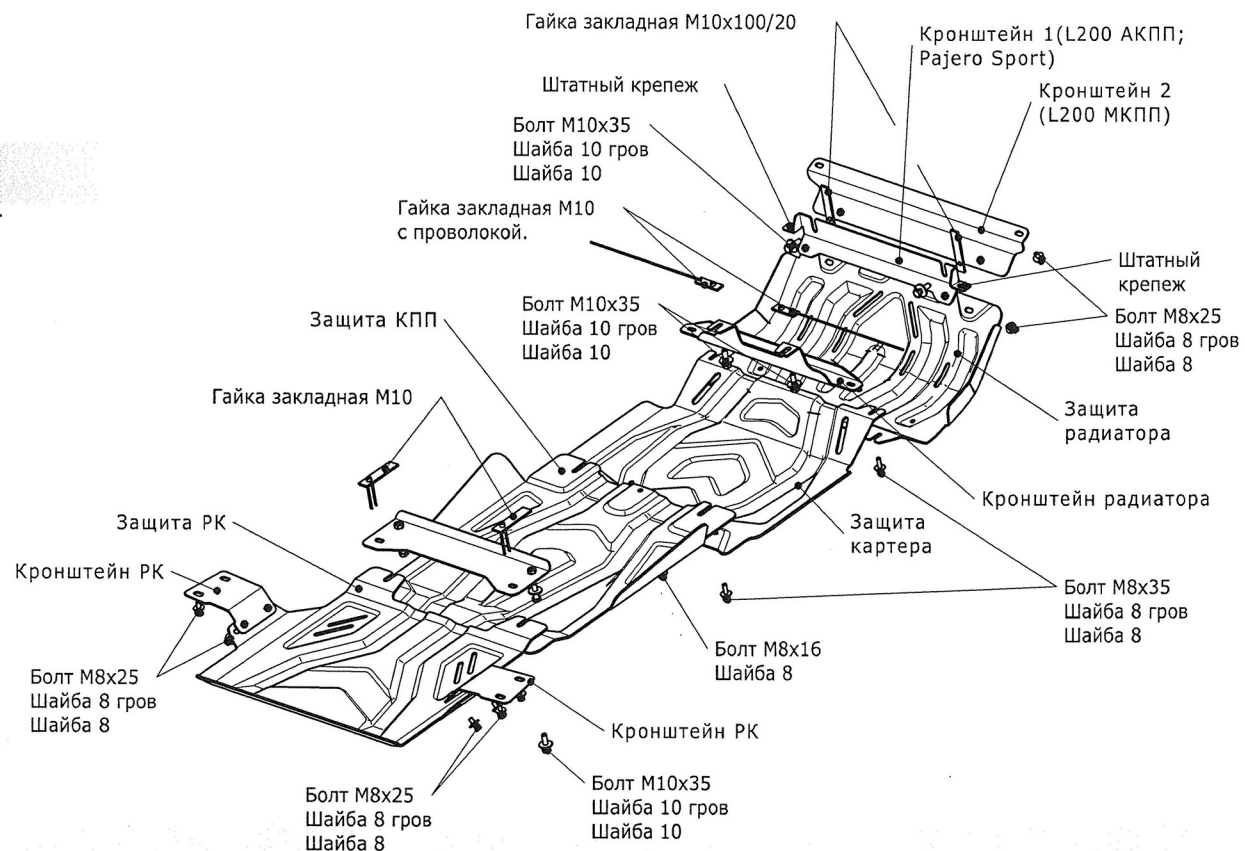

| Диаметр резьбы  | M6     | M8     | M10    | M12    |
|-----------------|--------|--------|--------|--------|
| Моменты затяжки | 9.8 Нм | 24.0Нм | 47.0Нм | 81.0Нм |

7. Защиту двигателя завести под защиту радиатора спереди, сзади крепить болтами M8x35 в штатные резьбовые отверстия.
8. Установить гайки закладные M10 над штатными отверстиями поперечной балки а/м.
9. **НА А/М L200:** Защиту КПП спереди завести под защиту двигателя, а сзади крепить болтами M10x35 к установленным закладным гайкам.
10. **НА А/М Pajero Sport:** Закрепить к установленным гайкам закладным M10 кронштейн 3 болтами M10x35. Защиту КПП спереди завести под защиту двигателя, а сзади крепить болтами M10x35 к установленному кронштейну 3.
11. Закрепить кронштейны РК к раме а/м болтами M8x25 в штатные резьбовые отверстия.
12. Защиту РК завести под защиту КПП спереди, сзади крепить к кронштейнам РК болтами M8x25. Затянуть все резьбовые соединения. Использование пневмоинструмента запрещено.

